

VARIFIX® SNAP SYSTEMFIX ¼ DE VUELTA C26/28/36

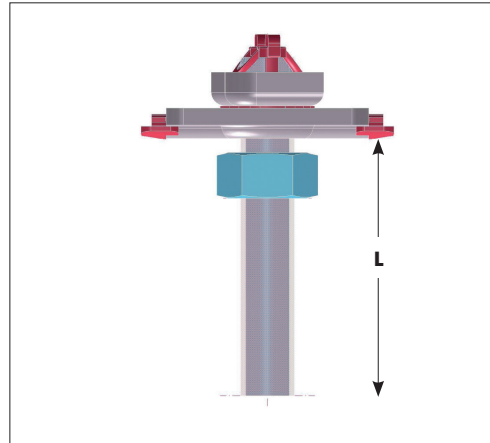

Sistema premontado con varilla de M8 o M10 para la conexión y ensamblaje de elementos de forma rápida y simple consiguiendo una excelente fijación a carriles tipo C.

Ventajas

- Sistema premontado de varias métricas y longitudes.
- Se puede montar con una mano.
- Se fija inmediatamente con ¼ de giro.
- Ahorro del tiempo de montaje en comparación con los sistemas tradicionales.

Aplicaciones

- Para la sujeción en carriles de montaje de 26/18, 26/26, 28/28 y 36/36.

Resistencia a la temperatura Min/Max	-40° hasta 90 °C
Superficie	Galvanizado
Material	Acero
Clase de resistencia	4.6
Material piezas plásticas	Polioximetileno (POM)

Carriles compatibles	Rosca x Diámetro nominal x Longitud	Rosca x Diámetro nominal	Peso propio (por pieza)	Art.-Nº	U/E
26 x 18 mm, 26 x 26 mm, 28 x 28 mm	M8 x 30 mm	M8	41,6 g	0862 102 110	50
26 x 18 mm, 26 x 26 mm, 28 x 28 mm	M8 x 40 mm	M8	44,6 g	0862 102 111	50
26 x 18 mm, 26 x 26 mm, 28 x 28 mm	M8 x 60 mm	M8	50,6 g	0862 102 112	50
26 x 18 mm, 26 x 26 mm, 28 x 28 mm	M8 x 80 mm	M8	57 g	0862 102 113	50
26 x 18 mm, 26 x 26 mm, 28 x 28 mm	M8 x 100 mm	M8	62,2 g	0862 102 114	40
26 x 18 mm, 26 x 26 mm, 28 x 28 mm	M8 x 120 mm	M8	67,33 g	0862 102 115	30
26 x 18 mm, 26 x 26 mm, 28 x 28 mm	M10 x 40 mm	M10	57,2 g	0862 102 120	50
26 x 18 mm, 26 x 26 mm, 28 x 28 mm	M10 x 60 mm	M10	66,8 g	0862 102 121	50
36 x 36 mm	M8 x 30 mm	M8	51,2 g	0862 102 140	50
36 x 36 mm	M8 x 40 mm	M8	54,2 g	0862 102 141	50
36 x 36 mm	M8 x 60 mm	M8	60,6 g	0862 102 142	40
36 x 36 mm	M8 x 80 mm	M8	66,4 g	0862 102 143	30
36 x 36 mm	M8 x 100 mm	M8	72 g	0862 102 144	25
36 x 36 mm	M8 x 120 mm	M8	76,8 g	0862 102 145	20
36 x 36 mm	M10 x 40 mm	M10	66,2 g	0862 102 150	50
36 x 36 mm	M10 x 60 mm	M10	76,4 g	0862 102 151	40
36 x 36 mm	M10 x 80 mm	M10	86,6 g	0862 102 152	30
36 x 36 mm	M10 x 100 mm	M10	96 g	0862 102 153	25